

PREMAXX®



NL Gebruiksaanwijzing
EN Instruction manual
FR Mode d'emploi
DE Gebrauchsanweisung
ES Modo de empleo
P Modo de utilização
IT Istruzioni per l'uso
FI Käyttöohje
SE Bruksanvisning
N Bruksanvisning
DK Brugsanvisning

IMPORTANT! KEEP THIS MANUAL FOR FUTURE REFERENCE

Lying position: 0-5 months



Sitting position: 5-18 months



Prémaxx BV
Manitobadreef 6b
3565 CH Utrecht
The Netherlands

Tel + 31 (0)30 2630054
Fax + 31 (0)30 2630388

email: info@premaxx.com
website: www.premaxx.com

*Model gedeponeerd, model déposé, geschütztes Gebrauchsmuster, deposit of industrial designs: Genève no. DDM/007495.
US Patent no. Des. 332.856 By Prémaxx Patenten BV Utrecht, The Netherlands.*

BELANGRIJK: BEWAAR DEZE GEBRUIKSAANWIJZING

Gefeliciteerd met de aanschaf van de Prémaxx Baby-Bag.

De Baby-Bag van Prémaxx is een ideaal draagsysteem: een veilig systeem, praktisch en eenvoudig voor de ouders, en bovendien draagt u uw kindje op de meest natuurlijke manier. De Baby-Bag zorgt voor een zachte overgang van de beschermde omgeving in de moederbuik naar meer autonomie voor uw baby. Uw kindje voelt zich hierdoor veilig en vertrouwd en dat is uiteindelijk het beste dat u uw kindje kunt bieden!

VEILIGHEID

- Lees vóór gebruik de gebruiksaanwijzing en volg de instructies zorgvuldig op.
- Bewaar deze gebruiksaanwijzing.
- De Prémaxx Baby-Bag is getest en voldoet aan de veiligheidseisen volgens de normen NF S 54-006.
- De Baby-Bag kan direct vanaf de geboorte worden gebruikt, tot een maximum gewicht van 15 kg/ 35 lbs.
- De stoffen die zijn gebruikt voor de Baby-Bag zijn 100% katoen en Azo-vrij (Toxin-Free).
- De sluiting aan de Baby-Bag heeft een ISO 9001 Norm en kan worden belast tot 115 kg.

WAARSCHUWING

De Baby-Bag van Prémaxx is een Nederlands kwaliteitsproduct waaraan alle zorg is besteed. Desalniettemin vragen wij u om voor het gebruik de Baby-Bag te controleren op eventuele gebreken. Net als alle producten van textiel is de Baby-Bag door gebruik en wassen aan natuurlijke slijtage onderhevig. Let er daarom altijd op dat zowel de sluiting als de stof in goede conditie is. Wij adviseren u om de Baby-Bag in elk geval niet langer dan 4 jaar na aankoopdatum te gebruiken.

De Baby-Bag van Prémaxx is uitsluitend gemaakt voor het dragen van baby's: enig ander gebruik dan omschreven is voor eigen risico van de gebruiker. Door het handmatig aanbrengen van veranderingen aan de Baby-Bag en/of verkeerd gebruik van de Baby-Bag vervalt de product-aansprakelijkheid van Prémaxx.

- Gebruik de Baby-Bag nooit op de fiets, in de auto, onder uw jas, tijdens het koken of tijdens het sporten.
- Laat uw kind nooit alleen: houd altijd visueel contact.
- Het evenwicht van de drager kan worden verstoord door bewegingen van de drager zelf of van het kindje.
- Wees voorzichtig bij buigen of naar voren leunen.
- Wees voorzichtig bij het om- en afdoen van de Baby-Bag.

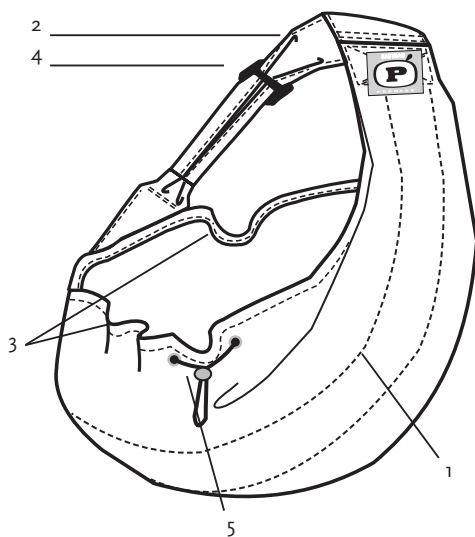

1. Matras
2. Draagband
3. Flappen
4. Laddergesp
5. Koordstopper

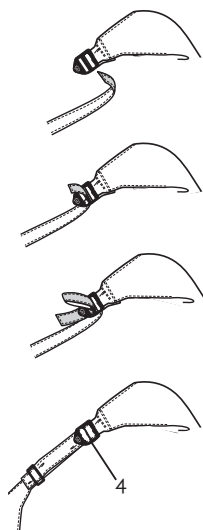

LIGGEND: 0-5 maanden (p2-3)

Bij de liggende draagmethode van de Baby-Bag is de houding van het kindje identiek aan de natuurlijke houding van een pasgeboren baby: de foetale houding. Deze houding, in combinatie met de directe nabijheid van de ouder, zorgt ervoor dat uw kindje zich geborgen en vertrouwd voelt!

1 Neem de Baby-Bag vast bij het Prémaxx-label, steek uw linker- of rechterarm en uw hoofd door de draagband en hang de Baby-Bag om uw schouder. Zorg ervoor dat het Prémaxx-label op uw schouder ligt en de gesp zich op uw rug bevindt. Het matrasje moet ter hoogte van uw maag hangen. De Baby-Bag is eenvoudig in lengte verstelbaar: zie stap 2.

2 Verstel de Baby-Bag met behulp van de laddergesp.

3 Pak de Baby-Bag vast bij het Prémaxx-label op uw schouder en draai deze een halve slag naar buiten. Hierdoor kunt u uw kindje beter zien.

4 Trek het koord van de binnenste flap aan met de koordstopper en leg in het resterende eind van het koord een knoop.

5 Leg uw kindje in de Baby-Bag met het hoofdje aan de kant waar de draagband over de schouder gaat. De meest comfortabele manier, zowel voor u als voor uw kindje, is wanneer het hoofdje zich op borsthoogte bevindt en op de middelste baan van het matras.

6 Trek de binnenste flap omhoog.

7 Trek het koord van de buitenste flap aan met de koordstopper en leg in het resterende eind van het koord een knoop.

Door het koord van de buitenste flap te laten vieren, kunt u uw kindje uit de Baby-Bag halen. De Baby-Bag nooit afdoen wanneer uw kindje er nog in ligt.

ZITTEND: 5-18 maanden (p4-5)

Ook bij de zittende draagmethode van de Baby-Bag is de houding van het kindje identiek aan de natuurlijke manier van dragen van een kind van 5 maanden of ouder: zittend op uw heupbeen.

a Neem de Baby-Bag vast bij het Prémaxx-label, steek uw linker- of rechterarm en uw hoofd door de draagband en hang de Baby-Bag om uw schouder. Zorg ervoor dat het Prémaxx-label op uw schouder ligt en de gesp zich op uw rug bevindt. Het matrasje moet ter hoogte van uw heupbeen hangen. De Baby-Bag is eenvoudig in lengte verstelbaar: zie stap B.

b Verstel de Baby-Bag met behulp van de laddergesp. De zittende methode is het meest comfortabel wanneer het Prémaxx-label zich op de schouder top bevindt.

c Neem uw kindje hoog op de arm, tegen uw schouder aan. Haal de andere arm door de Baby-Bag heen.

d Neem uw kindje over op de andere arm en trek met de vrijgekomen hand de Baby-Bag over de rug en billen van uw kindje. Zet uw kindje op uw heupbeen, met de billen op het midden van het matras. De beentjes hangen uit de Baby-Bag: één been voor en één been achter uw lichaam langs. Trek vervolgens de onderste flap naar binnen toe, tussen de benen van uw kindje door. - Ga met uw hand voor uw buik langs en trek via deze kant de onderste flap verder omhoog. Let op: niet het koordje van de binnenste flap aantrekken, alleen de flap zelf omhoog trekken.

e Trek de buitenste flap omhoog langs de rug van uw kindje. Trek het koordje van de buitenste flap aan met de koordstopper en leg in het resterende eind van het koord een knoop.

Door het koord van de buitenste flap te laten vieren, kunt u uw kindje uit de Baby-Bag halen. De Baby-Bag nooit afdoen wanneer uw kindje er nog in zit.

IMPORTANT! – KEEP FOR FUTURE REFERENCE.

Congratulations on purchasing the Baby-Bag by Prémaxx.

The Baby-Bag by Prémaxx is a convenient and secure infant carrying system. It is safe, practical, easy to use and allows you to carry your child the most natural way. The Baby-Bag is a soft transition from the protected environment of the mother's belly to more autonomy for the baby. Your child feels safe and secure and that is the best thing you can offer to your child!

SAFETY

- Carefully read and follow all instructions in this manual before use.
- The Baby-Bag by Prémaxx is tested and conforms to the safety standards NF S 54-006.
- The Baby-Bag can be used directly after birth until a maximum weight of 15 kg/35 lbs.
- Only AZO-free (toxin-free), 100% cotton fabrics are used in the manufacturing of the Baby-Bag.
- The clasp complies with ISO 9001 standards and can support 115 kg.

WARNING

The Baby-Bag by Prémaxx is a quality Dutch product made with the greatest care. Nevertheless, please inspect your Baby-Bag for possible defects before use. Like all textile products, the Baby-Bag is subject to wear and tear and should be routinely examined to ensure the clasps and fabric are in good condition. It is recommended to replace the Baby-Bag four years after the date of purchase.

The Baby-Bag by Prémaxx is intended for exclusive use as an infant carrying system. Any other use is not recommended and is at the sole risk of the user. Product-liability by Prémaxx will not apply if the Baby-Bag is misused or modified or altered from its original construction.

- Never use the Baby-Bag on a bicycle, in a car, underneath your coat, while cooking or playing sport.
- Always remain in visual contact with your baby and never leave your child unattended when using the product.
- The carer's balance may be adversely affected due to the movement of you and your child.
- Take great care when bending or leaning forwards.
- Care should be taken when putting-on or removing the carrier.

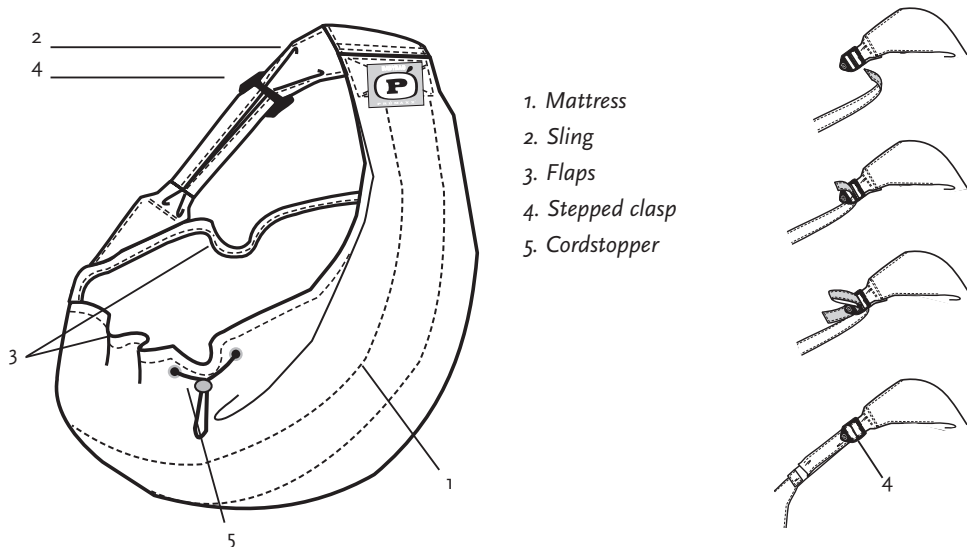

LYING: 0-5 months (p2-3)

When you carry your baby in the Baby-Bag, this position is identical to the natural position of a newborn baby, i.e. the foetal position. Sensing your warmth and closeness, your baby feels safe and secure!

- 1 Take the Baby-Bag by the Prémaxx-label, insert your left or right arm and your head through the sling and hang the Baby-Bag over your shoulder. Make sure the Prémaxx-label is on your shoulder and the clasp is on your back. The mattress should be at stomach level. To adjust the Baby-Bag see step 2.
- 2 Adjust the Baby-Bag with the stepped clasp.
- 3 Take the Baby-Bag at the Prémaxx-label on your shoulder and turn it halfway away from you. In this way you have a better view of your baby.
- 4 Tighten the cord of the inner flap with the cordstopper and tie a knot in the remaining length of the cord.
- 5 Place your baby in the Baby-Bag with its head on the side where the sling goes over your shoulder. For maximum comfort, place the head of your baby at chest height and in the middle roll of the mattress.
- 6 Pull the inner flap upwards.
- 7 Tighten the cord of the outer flap with the cordstopper and tie a knot in the remaining length of the cord.

Take your baby out of the Baby-Bag by releasing the cord of the outer flap. Never remove the Baby-Bag while your baby is still inside.

SITTING: 5-18 months (p4-5)

Carrying your baby in the sitting position in the Baby-Bag is identical to the natural way of carrying a child of 5 months or older: sitting on your hipbone.

- a Take the Baby-Bag by the Prémaxx-label, insert your left or right arm and your head through the sling and hang the Baby-Bag over your shoulder. Make sure the Prémaxx-label is on your shoulder and the clasps on your back. The mattress should be at hipbone level. To adjust the Baby-Bag see step 2.
- b Adjust the Baby-Bag with the stepped clasp. The sitting method is most comfortable when the Prémaxx-label is on top of your shoulder.
- c Take your baby high on your arm, against your shoulder. Insert the other arm through the Baby-Bag.
- d Take your child on the other arm. With the released arm pull the Baby-Bag over the back and bottom of your baby. Put your baby on your hipbone, with its bottom on the middle of the mattress. The child's legs extend from the Baby-Bag: one leg in front and one leg behind your body. Pull the lower flap to the inside, between your child's legs.
 - Bring your hand across the front of your belly and via this side pull the lower flap further upwards. Please note: do not tighten the cord of the lower flap, just pull the flap itself.
- e Pull the outer flap upwards along the back of your child. Tighten the cord of the outer flap with the cordstopper and tie a knot in the remaining length of the cord.

Take your baby out of the Baby-Bag by releasing the cord of the outer flap. Never remove the Baby-Bag while your baby is still inside.

IMPORTANT – CONSERVEZ CE MODE D'EMPLOI

Félicitations avec l'achat du Prémaxx Baby-Bag !

Le Baby-Bag de Prémaxx est un système portable idéal : pratique, simple et s'utilise en toute sécurité pour les parents, de plus vous portez votre bébé de la façon la plus naturelle. Votre enfant se sent en sécurité et en toute confiance. Le baby-bag est une transition très douce du milieu protégé du ventre de la maman vers plus d'autonomie pour le bébé. C'est le mieux que vous pouvez lui offrir!

SECURITE

- Lisez avant utilisation le mode d'emploi et suivez scrupuleusement les instructions (voir les photos)
- Le Prémaxx baby-bag a été testé et correspond aux normes NF S54-006
- Le baby-bag peut être utilisé dès la naissance, jusqu'à un poids de 15Kg de l'enfant.
- Les tissus utilisés pour le baby-bag sont en 100% coton et exempts d'AZO.
- La boucle du baby-bag répond à la norme ISO 9001 et peut supporter une charge jusqu'à 115kg.

AVERTISSEMENT

Le Prémaxx Baby-Bag est un produit néerlandais de qualité fabriqué avec soin. Néanmoins nous vous conseillons de contrôler avant la première utilisation la présence de défauts éventuels. Comme tous les produits de textile, le baby-bag s'use naturellement lors de l'utilisation et du lavage. Soyez donc attentif à l'état de la fermeture et du tissu. Nous vous conseillons de ne plus utiliser le Baby-Bag 4 ans après la date de l'achat.

Le Baby-Bag de Prémaxx est exclusivement destiné à porter des bébés : tout autre usage que celui qui est décrit est aux risques de l'utilisateur. En cas de modifications et / ou mauvais usage par l'utilisateur Prémaxx décline toute responsabilité.

- Ne jamais utiliser le Baby-Bag sur le vélo, dans la voiture, en dessous de votre manteau, pendant la cuisine ou le sport.
- Ne laissez jamais seul votre bébé, gardez toujours un contact visuel.
- L'équilibre du porteur peut être affecté par le mouvement de vous et votre bébé
- Soyez attentif quand vous vous penchez.
- Attention au baby-bag quand vous le mettez ou l'enlevez.

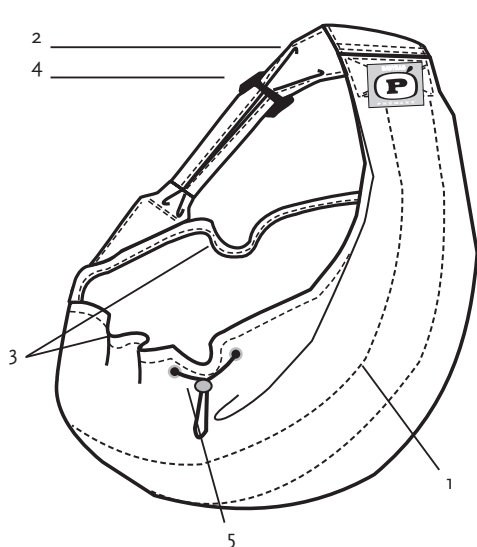

1. petit matelas
2. bandoulière
3. rabats
4. boucle échelle
5. stoppeur

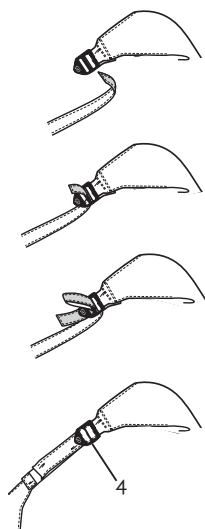

COUCHÉ : 0-5 mois (p2-3)

Cette position couchée dans le Baby-Bag est naturelle : elle reprend la position fœtale du nouveau-né. Cette position, en combinaison avec le contact direct du parent, fait que le bébé se sent en toute sécurité et en confiance !

- 1 Prenez le Baby-Bag par l'étiquette Prémaxx, passez votre bras gauche ou droit et votre tête par la bandoulière et accrochez le Baby-Bag sur votre épaule. Veillez à ce que l'étiquette se trouve sur votre épaule et la boucle dans votre dos. Le petit matelas doit se trouver à la hauteur de votre estomac. La longueur du Baby-Bag se règle facilement avec la boucle échelle. : voir photo 2
- 2 Réglage de la longueur du Baby-Bag à l'aide de la boucle échelle
- 3 Prenez le Baby-Bag par l'étiquette Prémaxx et tournez le tissu en faisant un demi-tour : le tissu intérieur est à l'extérieur : vous pouvez mieux voir votre bébé.
- 4 Tirez le cordon intérieur vers le sternum avec le stoppeur et faites un nœud derrière.
- 5 Mettez votre bébé dans le baby-bag avec sa tête du côté étiquette. Le plus confortable pour vous et votre bébé est que la tête est à la hauteur de votre poitrine et au milieu de la partie matelassée. C'est comme si vous tenez votre bébé dans les bras, donc assez haut placé.
- 6 Tirez vers le haut le rabat intérieur si nécessaire
- 7 Serrez le cordon du rabat extérieur et nouez le restant du cordon.

Pour sortir votre bébé du Baby-Bag : desserrez le cordon extérieur, d'abord soulevez la tête en ensuite tout le corps. Ne jamais enlever le Baby-Bag avec le bébé à l'intérieur.

ASSIS : 5-18 mois (p4-5)

Cette position assise du Baby-Bag est aussi naturelle pour un enfant à partir de 5 mois au plus ; assis sur votre hanche, avec une jambe devant vous et une derrière.

- a Prenez le Baby-Bag par l'étiquette Prémaxx, passez votre bras droit ou gauche et votre tête par la bandoulière et accrochez le Baby-Bag sur votre épaule. Veillez à ce que l'étiquette se trouve sur votre épaule et la boucle dans le dos. Le matelas doit être à la hauteur de votre hanche. La longueur du Baby-Bag se règle facilement avec la boucle échelle. : voir photo B
- b Réglage de la longueur du Baby-Bag à l'aide de la boucle échelle.
La position assise est la plus confortable quand l'étiquette Prémaxx se trouve sur l'épaule.
- c Prenez votre enfant contre votre épaule, haut placé sur un bras : Passez l'autre bras dans le baby-bag.
- d Prenez votre enfant maintenant sur l'autre bras et avec la main libre tirez le Baby-Bag pardessus le dos et fessier de votre enfant. Mettez votre enfant sur votre hanche, avec son fessier au milieu de la partie matelassée. Les jambes sont en dehors du Baby-Bag une jambe devant votre corps et l'autre derrière.
- Tirez ensuite le rabat intérieur vers l'intérieur, entre les jambes de l'enfant. Glissez votre main devant votre ventre et tirez le rabat vers le haut. Attention : ne pas tirer le cordon, seulement le rabat.
- e Tirez le rabat extérieur vers le haut le long du dos de votre enfant. Tirez le cordon avec le stoppeur et faites un nœud dans le restant du cordon.

Pour sortir votre bébé du Baby-Bag : desserrez le cordon extérieur, d'abord soulevez la tête en ensuite tout le corps. Ne jamais enlever le Baby-Bag avec le bébé.

WICHTIGE INFORMATION – BITTE AUFBEWAHREN

Herzlichen Glückwunsch zum Kauf des Baby-Bag by Prémamaxx

Der Baby-Bag by Prémamaxx ist ein ideales Tragesystem: sicher, praktisch und einfach in der Handhabung, das Kind wird auf die natürlichste Art und Weise getragen. Von Geburt an einsetzbar bietet der Baby-Bag einen schönen Übergang von dem geschützten Mutterleib in das wirkliche Leben. Ihr Kind fühlt sich sicher und geborgen. Dieses Tragesystem ist das Beste, was Sie Ihrem Kind bieten können.

SICHERHEIT

- Lesen Sie die Gebrauchsanweisung sorgfältig und folgend Sie den Anweisungen.
- Der Baby-Bag ist getestet und erfüllt die Sicherheitsnorm NF S 54-006
- Der Baby-Bag kann direkt ab Geburt genutzt werden bis zu einem Maximalgewicht von 15 kg/35 lbs.
- Der Baby-Bag besteht aus 100 % Baumwolle, AZO frei (Toxin free)
- Der Verschluss erfüllt ISO 9001 Standard und kann 115 kg unterstützen.

WARNUNG

Der Baby-Bag by Prémamaxx ist ein niederländisches Qualitäts-Produkt und wird mit größter Sorgfalt produziert. Bitte prüfen Sie Ihren Baby-Bag vor Benutzung auf eventuelle Produktions-Fehler. Wie jeder textile Artikel gibt es normale Abnutzungserscheinungen durch Tragen und Waschen, die keine Produktionsmängel darstellen. Überprüfen Sie deswegen unbedingt vor Benutzung, dass beide Verschlüsse sowie das Material in Ordnung sind. Wir empfehlen Ihnen, den Baby-Bag nicht länger als 4 Jahre nach Kaufdatum zu benutzen.

Der Baby-Bag by Prémamaxx ist ausschließlich als Tragesystem für Babies zu benutzen: Für jegliche andere Benutzung als hier beschrieben geht das Risiko zu Lasten des Benutzers. Jegliche Produkthaftung von Prémamaxx erlischt in dem Falle bei nicht autorisierten Abänderungen an dem Produkt sowie Falsch-Benutzung.

- Benutzen Sie niemals den Baby-Bag auf dem Fahrrad, im Auto, unter einem Kleidungsstück, während Sie Kochen oder Sport treiben.
- Lassen Sie Ihr Baby niemals unbeaufsichtigt im Baby-Bag: behalten Sie Ihr Baby immer in Sichtkontakt
- Beachten Sie, dass bei Benutzung des Baby-Bags das Gleichgewicht des Trägers durch die eigenen Bewegungen sowie die Bewegungen des Kindes beeinflusst werden kann
- Seien Sie vorsichtig, wenn Sie sich biegen oder sich vorlehnen.
- Seien Sie sorgfältig, wenn Sie den Baby-Bag anlegen oder ausziehen.

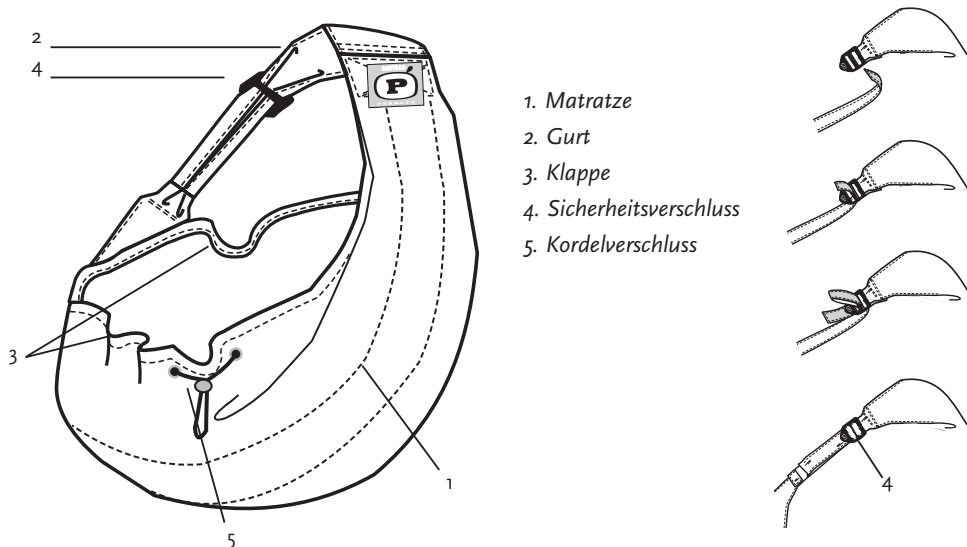

LIEGEND: 0-5 Monate (p2-3)

Wenn Sie Ihr Baby liegend im Baby-Bag tragen, ist diese Position identisch mit der natürlichen Position im Mutterleib: Fötusposition. Kombiniert mit der Nähe zum Elternteil ist das eine Position, die Ihrem Baby Sicherheit und Geborgenheit bietet.

- 1 Nehmen Sie den Baby-Bag an dem Prémamaxx-Label, stecken Sie Ihren linken oder rechten Arm und Ihren Kopf durch den Gurt und hängen Sie den Baby-Bag über Ihre Schulter. Stellen Sie sicher, dass das Prémamaxx-Label auf Ihren Schultern liegt und sich der Verschluss auf Ihrem Rücken befindet. Die Matratze sollte sich auf Höhe Ihres Magens befinden. Der Baby-Bag ist einfach anzupassen: Lesen Sie Schritt 2
- 2 Passen Sie den Baby-Bag mit dem Sicherheitsverschluss an.
- 3 Legen Sie den Baby-Bag mit dem Prémamaxx-Label auf Ihre Schulter. Am besten drehen Sie den Bereich des Gurtes in Höhe des Labels um 180°. So haben Sie eine bessere Sicht auf das Baby.
- 4 Ziehen Sie die innen anliegende Klappe mit dem Kordelverschluss eng und machen Sie einen Knoten hinter dem Kordelverschluss.
- 5 Legen Sie Ihr Baby mit dem Kopf auf die Seite in den Baby-Bag, an der der Gurt über Ihre Schulter geht. Der komfortabelste Weg für Sie und Ihr Kind ist es, wenn der Kopf in Brusthöhe liegt und in der Mitte auf der Matratze.
- 6 Ziehen Sie die innere Klappe hoch.
- 7 Ziehen Sie die äußere Klappe mit dem Kordelverschluss etwas straffer (Blickkontakt zum Baby soll aber erhalten bleiben) und machen Sie einen Knoten hinter dem Kordelverschluss.

Sie können Ihr Baby einfach herausnehmen, wenn Sie den Kordelverschluss der äußeren Klappe öffnen. Nehmen Sie den Baby Bag niemals ab, solange Ihr Kind noch im Baby-Bag liegt.

SITZEND: 5-18 Monate (p4-5)

Wie in der liegenden Position, tragen Sie auch in der sitzenden Position Ihr Kind identisch mit der natürlichen Position, in der Sie Kinder ohne Tragesystem tragen würden: sitzend auf dem Hüftknochen.

- a Nehmen Sie den Baby-Bag am Prémamaxx-Label, stecken Sie den linken oder rechten Arm und den Kopf durch den Gurt und hängen Sie den Baby-Bag über Ihre Schulter. Stellen Sie sicher, dass das Prémamaxx-Label auf Ihrer Schulter liegt und sich der Verschluss auf Ihrem Rücken befindet.
- b Passen Sie den Baby-Bag mit dem Sicherheitsverschluss an. Am angenehmsten ist die sitzende Position, wenn der Gurt über den höchsten Punkt Ihrer Schulter läuft.
- c Nachdem Sie sich den Baby-Bag angepasst und angelegt haben, legen Sie die am Körper liegende Klappe nach Innen auf die Matratze um (die Kordel bleibt gelöst). Nehmen Sie Ihr Baby hoch auf Ihren Arm, gegen Ihre Schulter. Führen Sie den anderen Arm durch den Baby-Bag.
- d Nehmen Sie Ihr Baby auf den anderen Arm. Mit dem jetzt freien Arm ziehen Sie den Baby Bag über den Rücken/Gesäß Ihres Babies.
 - Setzen Sie Ihr Baby auf Ihre Hüfte, mit dem Gesäß auf die Mitte der Matratze. Ein Bein des Babys liegt vor Ihrem, das andere Bein hinter Ihrem Körper.
- e Ziehen Sie die äußere Klappe am Rücken Ihres Kindes hoch. Ziehen Sie die Kordel der äußeren Klappe straff und machen Sie einen Knoten hinter dem Kordelstopper.

Sie können Ihr Baby herausnehmen, indem Sie einfach die Kordel der äußeren Klappe öffnen. Entfernen Sie den Baby-Bag niemals, solange sich Ihr Baby noch im Baby Bag befindet.

IMPORTANTE! GUARDAR PARA FUTURAS CONSULTAS.

Felicidades por su compra del Baby-Bag de Premaxx

El Baby-Bag de Prémaxx es un sistema de porta bebés práctico y seguro. Es seguro, practico y fácil de usar, y le permite llevar a su bebe de la forma mas natural. El Baby Bag supone una suave transición desde el medio protector del vientre materno hacia la mayor autonomía del bebé. Su hijo/a se siente seguro y esto es lo mejor que usted le puede ofrecer a su hijo/a!

SEGURIDAD

- Lea cuidadosamente y siga las instrucciones de este manual antes de usarlo.
- El Baby-Bag de Prémaxx se ha probado conforme a los estándares de seguridad NF S 54-006.
- El Baby-Bag puede ser usado directamente desde el nacimiento hasta un peso máximo de 15 Kg.
- Solo materiales 100% algodón y libres de toxinas son usados en la fabricación del Baby-Bag.
- La hebilla cumple con la norma ISO 9001 y puede soportar 115 Kg.

ATENCIÓN

El Baby-Bag de Prémaxx es un producto de calidad holandés realizado con el máximo cuidado. No obstante, por favor examine su Baby-Bag por posibles defectos antes de su uso. Como cualquier otro producto textil, el Baby Bag está sujeto a posibles desgastes y roturas y debería ser examinado rutinariamente para asegurar que tanto las hebillas como las telas se encuentran en buenas condiciones. Se recomienda reemplazar el Baby-Bag cuatro años después de la fecha de compra.

El Baby-Bag de Prémaxx está dirigido al uso exclusivo como porta-bebés. Cualquier otro uso es desaconsejable y es un riesgo circunscrito al usuario. No existirá responsabilidad como fabricante de Prémaxx en caso de mal uso, modificación o alteración de la estructura original del Baby-Bag.

- Nunca use el Baby-Bag en una bicicleta, en un coche, por debajo de su abrigo, mientras cocine o practicando deporte.
- Siempre mantenga contacto visual con su bebé y nunca lo deje desatendido mientras use este producto.
- El equilibrio de seguridad puede ser negativamente afectado debido al movimiento de su bebé o al suyo propio.
- Tome precauciones cuando se incline.
- Tenga cuidado cuando introduzca o saque al bebé del porta-bebé.

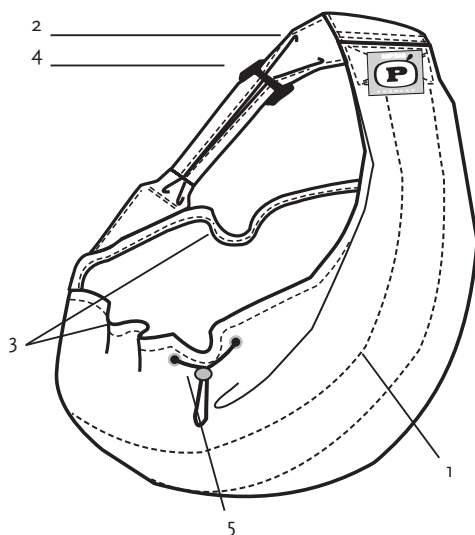

1. Colchón
2. Cinta de ajuste.
3. Faldones.
4. Hebilla de ajuste.
5. Cordón de ajuste.

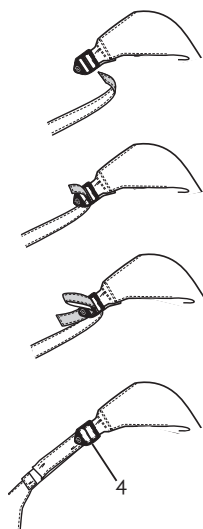

TUMBADO: 0-5 meses (p2-3)

Cuando lleva a su bebé en el Baby-Bag, la posición es idéntica a la posición natural de un bebé recién nacido, como por ejemplo la posición fetal. Notando su calor y cercanía, su bebé se sentirá cómodo y seguro.

- 1 Tome el Baby-Bag de Prémaxx, introduzca su brazo derecho o izquierdo y su cabeza por la cinta de ajuste y deje que el Baby-Bag se cuelgue de su hombro. Asegúrese que la etiqueta Prémaxx está en su hombro y la hebilla en su espalda. El colchón debería quedar a la altura de su estomago. Para ajustar el Baby-Bag lea el paso 2.
- 2 Ajuste el Baby-Bag con la hebilla de ajuste.
- 3 Tome el Baby-Bag por la etiqueta de Prémaxx en su hombro y sepárelo de Usted. De esta forma dispondrá de una mejor visión de su bebé.
- 4 Apriete el cordón del faldón interior con el cordón de ajuste y haga un nudo con la parte sobrante del cordón.
- 5 Sitúe su bebé en el Baby-Bag con su cabeza en el lado donde la cinta cuelgue de su hombro. Para mayor confort, sitúe la cabeza de su bebé a la altura de su pecho y en el centro del colchón.
- 6 Estire el faldón interior hacia arriba.
- 7 Apriete el cordón del faldón externo con el cordón de ajuste y haga un nudo con la parte sobrante del cordón.

Saque su bebé del Baby-Bag soltando el cordón del faldón externo. Nunca se quite el Baby-Bag mientras su bebé se encuentra aún adentro.

SENTADO: 5-18 meses (p4-5)

Llevar a su bebé en la posición sentada en el Baby-Bag es idéntico a la forma natural de llevar una criatura de 5 o mas meses: sentado en su cadera.

- a Tome el Baby -Bag de Prémaxx, introduzca su brazo derecho o izquierdo y su cabeza por la cinta de ajuste y deje que el Baby-Bag se cuelgue de su hombro. Asegúrese que la etiqueta Prémaxx está en su hombro y la hebilla en su espalda. El colchón debería quedar a la altura de su cintura. Para ajustar el Baby-Bag lea el paso 2.
- b Ajuste el Baby-Bag con la hebilla de ajuste. La forma de sentado es mas confortable cuando la etiqueta de Prémaxx se encuentra encima de su hombro.
- c Tome a su bebé en alto en sus brazos, contra su hombro. Introduzca el otro brazo por el Baby-Bag.
- d Coja su bebé con el otro brazo. Con el brazo suelto coloque el Baby-Bag por la espalda y nalgas de su bebé. Coloque su niño/a en su cadera, colocado en el centro del colchón. Las piernas del niño/a tienden del Baby-Bag: una pierna en frente y otra detrás de su cuerpo.
 - Coloque el faldón inferior en el interior, en medio de las piernas del niño/a. Ponga su mano a través de su vientre, y de este lado tire el faldón inferior hacia arriba. Tenga en cuenta que no debe estirar el cordón del faldón inferior, sino tirar el faldón en sí.
- e Estire el faldón externo hacia arriba a lo largo de la espalda de su hijo/a. Estire el cordón del faldón externo con el cordón de ajuste y haga un nudo con la parte sobrante del cordón.

Saque su bebé del Baby-Bag soltando el cordón del faldón externo. Nunca se quite el Baby-Bag mientras su bebé se encuentra aún adentro.

IMPORTANTE: CONSERVE ESTAS INSTRUÇÕES

Parabéns por ter adquirido o Baby-Bag da Prémaxx.

O Baby-Bag da Prémaxx é um sistema de transporte ideal: é seguro, prático e simples para os pais e, além disso, transporta o seu bebé da maneira mais natural. O Baby-Bag permite uma transição suave do ambiente protector da barriga da mãe para uma maior autonomia do seu bebé. O seu filho sente-se assim seguro e à vontade e, afinal, isso é o melhor que lhe pode oferecer!

SEGURANÇA

- Antes da utilização, leia as instruções e siga-as minuciosamente. Conserve estas instruções.
- O Baby-Bag da Prémaxx foi testado e cumpre os requisitos de segurança em conformidade com a norma NF S 54-006.
- O Baby-Bag pode ser utilizado imediatamente após o nascimento, até um peso máximo de 15 kg.
- Os materiais utilizados no Baby-Bag são 100% algodão e estão isentos de corantes azóicos (não são tóxicos).
- O fecho do Baby-Bag cumpre a norma ISO 9001 e suporta peso até 115 kg.

ADVERTÊNCIA

O Baby-Bag da Prémaxx é um produto holandês de qualidade, fabricado com todo o cuidado. Não obstante, pedimos-lhe que verifique, antes da sua utilização, se o Baby-Bag contém eventuais defeitos. Tal como todos os produtos têxteis, o Baby-Bag está sujeito a desgaste natural devido ao uso e às lavagens. Por isso, certifique-se sempre que tanto o fecho como o tecido se encontram em boas condições. Em todo o caso, aconselhamos a não utilizar o Baby-Bag por mais de 4 anos após a data da compra.

O Baby-Bag da Prémaxx foi feito exclusivamente para o transporte de bebés: qualquer utilização além daquela descrita é da responsabilidade do utilizador. A Prémaxx não se responsabiliza pelo produto no caso de alterações manuais feitas ao Baby-Bag e/ou utilização imprópria do Baby-Bag.

- Nunca utilize o Baby-Bag na bicicleta, no carro, por debaixo do casaco, ou enquanto cozinha ou pratica desporto.
- Nunca deixe o seu bebé sozinho: mantenha sempre o contacto visual.
- O equilíbrio da pessoa que transporta o bebé pode ser afectado pelos seus próprios movimentos ou pelos da criança.
- Tenha cuidado ao curvar-se ou inclinar-se para a frente.
- Tenha cuidado ao pôr e ao tirar o Baby-Bag.

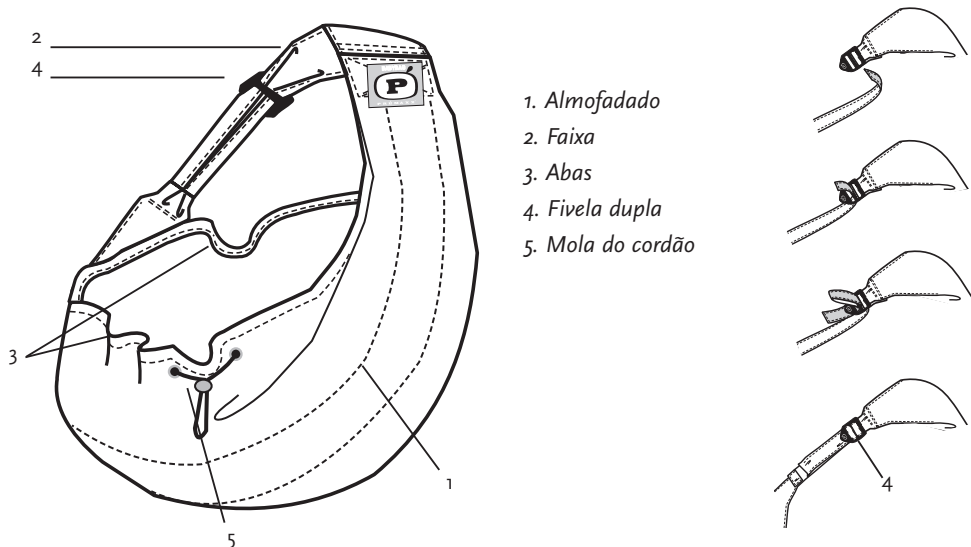

DEITADO: 0-5 meses (p2-3)

Quando o bebé está deitado no Baby-Bag, a sua posição é idêntica à posição natural de um recém-nascido: a posição fetal. Esta posição, em combinação com a proximidade directa do progenitor, faz com que o seu bebé se sinta protegido e à vontade!

- 1 Pegue no Baby-Bag pela etiqueta Prémaxx, passe o braço direito ou esquerdo e a cabeça pela faixa e pendure o Baby-Bag à volta do ombro. Certifique-se de que a etiqueta Prémaxx fica no ombro e a fivela nas costas. O almofadado deve ficar à altura do estômago. O comprimento do Baby-Bag é facilmente ajustável: veja o passo n.º 2.
- 2 Ajuste o Baby-Bag com a ajuda da fivela dupla.
- 3 Pegue na etiqueta Prémaxx sobre o ombro e rode meia volta para fora. Assim, consegue ver melhor o seu bebé.
- 4 Aperte o cordão da aba interior com a mola e dê um nó.
- 5 Coloque o bebé no Baby-Bag com a cabeça no lado da faixa que passa sobre o ombro. A maneira mais confortável, quer para si quer para o seu bebé, é quando a cabeça se encontra à altura do peito e no meio do almofadado.
- 6 Puxe a aba interior para cima.
- 7 Aperte o cordão da aba exterior com a mola e dê um nó na extremidade do cordão.

Para tirar o bebé do Baby-Bag, desaperte o cordão da aba exterior. Nunca tire o Baby-Bag enquanto o bebé ainda se encontrar nele.

SENTADO: 5-18 meses (p4-5)

Quando o bebé está sentado no Baby-Bag, a sua posição também é idêntica à forma natural em que é transportado um bebé a partir dos 5 meses: sentado, apoiado na sua anca.

- a Pegue no Baby-Bag pela etiqueta Prémaxx, passe o braço direito ou esquerdo e a cabeça pela faixa e pendure o Baby-Bag à volta do ombro. Certifique-se de que a etiqueta Prémaxx fica no ombro e a fivela nas costas. O almofadado deve ficar à altura da anca. O comprimento do Baby-Bag é facilmente ajustável: veja o passo B.
- b Ajuste o Baby-Bag com a ajuda da fivela dupla. Quando o bebé está sentado, fica mais confortável se a etiqueta Prémaxx se encontrar no cimo do ombro.
- c Levante o bebé no braço, de encontro ao ombro. Passe o outro braço pelo Baby-Bag.
- d Passe o bebé para o outro braço e, com a mão livre, coloque o Baby-Bag sobre as costas e o rabinho do bebé. Coloque o bebé sobre a anca, com o rabinho na parte central do almofadado. As pernas ficam suspensas do Baby-Bag: uma perna à frente e outra atrás, ao longo do seu corpo. De seguida, puxe a aba inferior para dentro, por entre as pernas do bebé.
 - Com a mão junto à sua barriga, puxe mais para cima a aba interior por esse lado. Atenção: não aperte o cordão da aba interior, puxe somente a aba para cima.
- e Puxe a aba exterior para cima ao longo das costas do bebé. Aperte o cordão da aba exterior com a mola e dê um nó na extremidade do cordão.

Para tirar o bebé do Baby-Bag, desaperte o cordão da aba exterior. Nunca tire o Baby-Bag enquanto o bebé ainda se encontrar nele.

IMPORTANTE – CONSERVARE PER RIFERIMENTI FUTURI

Congratulazioni per aver acquistato la fascia portabebè della Prémamaxx.

La fascia portabebè di Prémamaxx è un sistema di trasporto ideale: sicura, pratica e facile da utilizzare per i genitori. Con Prémamaxx porterete il vostro bambino nel modo più naturale. La fascia portabebè è la dolce transizione dall'ambiente protetto della pancia della mamma al mondo esterno. Il vostro bambino si sente sicuro e protetto e questo è il massimo che gli possiate offrire!

PER LA VOSTRA SICUREZZA

- Leggere e osservare attentamente le presenti istruzioni prima di utilizzare la fascia.
- La fascia portabebè Prémamaxx è testata e omologata secondo gli standard di sicurezza NF S 54-006.
- La fascia portabebè può essere utilizzata dalla nascita fino ad un peso massimo di 15 kg.
- La fascia è fatta di puro cotone, privo di coloranti azoici.
- La fibbia è omologata secondo lo standard ISO 9001 e può sostenere un peso di 115 kg.

AVVERTENZE

La fascia portabebè Prémamaxx è un prodotto di qualità olandese realizzato con la massima cura. Ciononostante, siete pregati di verificare l'integrità della vostra fascia prima dell'uso. Come tutti i prodotti tessili, la fascia è soggetta all'usura. Verificare sempre che, sia le fibbie che il tessuto, siano in buono stato di conservazione. Raccomandiamo di non utilizzare la fascia portabebè per più di quattro anni dalla data dell'acquisto.

La fascia Prémamaxx deve essere utilizzata esclusivamente come sistema di trasporto per bambini: utilizzi diversi da quelli previsti sono a rischio dell'utente. Prémamaxx declina ogni responsabilità sul prodotto nel caso di modifiche o di utilizzi impropri.

- Non utilizzate mai la fascia portabebè in bicicletta, in macchina, sotto il cappotto, mentre state cucinando o facendo sport.
- Non lasciate mai il bambino incustodito: mantenete sempre un contatto visivo con il vostro piccolo.
- L'equilibrio della fascia potrebbe essere negativamente influenzato dai vostri movimenti o da quelli del vostro bambino.
- Fate molta attenzione quando vi piegate o vi chinate in avanti.
- Prestate particolare attenzione quando indossate o togliete la fascia.

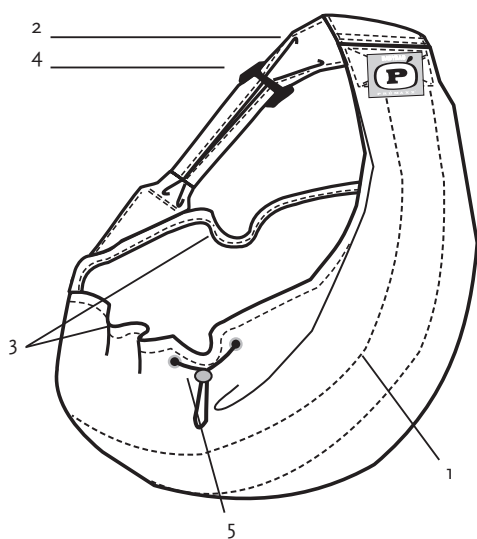

1. Parte imbottita
2. Spallaccio
3. Patte
4. Fibbia auto-bloccante
5. Fermo per laccio

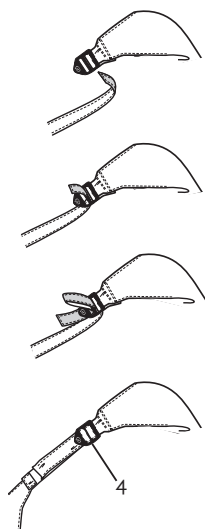

SDRAIATO: 0-5 mesi (p2-3)

Quando trasportate il vostro piccolo nella fascia portabebè, egli potrà mantenere la posizione naturale del neonato, ovvero la posizione fetale. Lo stretto contatto con il genitore lo farà sentire sicuro e protetto!

- 1 Impugnate la fascia dal logo Prémamaxx, inserite il braccio sinistro o destro e infilare la testa attraverso lo spallaccio facendo ricadere la fascia sopra la spalla. Assicuratevi che il logo Prémamaxx sia posizionata sulla spalla e che le fibbie siano sulla schiena. La parte imbottita deve essere all'altezza dello stomaco. La lunghezza della fascia portabebè è facilmente regolabile: vedi punto 2.
- 2 Regolare la fascia con la fibbia auto-bloccante.
- 3 Con la fascia indossata, afferratela dal logo Prémamaxx all'altezza della spalla e ruotate il lembo del logo a metà allontanandolo da voi. In questo modo avrete una migliore visuale del vostro bimbo.
- 4 Bloccate il laccio della patta interna con il fermo e fate un nodo per la parte di laccio restante.
- 5 Posizionate il vostro bimbo nella fascia con la testa rivolta sul lato dove lo spallaccio passa sopra la spalla. Per una posizione più comoda per voi e il vostro bambino, la testa del bimbo deve essere all'altezza del petto e al centro della parte imbottita.
- 6 Tirate la patta interna verso l'alto.
- 7 Bloccate il laccio della patta esterna con il fermo e fate un nodo per la parte di laccio restante.

Togliete il bimbo dalla fascia allentando il laccio della patta esterna. Non rimuovere mai la fascia portabebè finché il bimbo è ancora al suo interno.

SEDUTO: 5-18 mesi (p4-5)

Come per la posizione da sdraiato, trasportare il bambino nella posizione da seduto nella fascia, è identico al modo naturale di portare un bambino di 5 mesi o più: appoggiato su di un fianco.

- a Impugnate la fascia dal logo Prémamaxx, inserite il braccio sinistro o destro e infilare la testa attraverso lo spallaccio facendo ricadere la fascia sopra la spalla. Assicuratevi che il logo Prémamaxx sia posizionata sulla spalla e che le fibbie siano sulla schiena. La parte imbottita deve essere all'altezza del fianco. La lunghezza della fascia è facilmente regolabile: vedi punto 2.
- b Regolare la fascia portabebè con la fibbia auto-bloccante. Il sistema da seduto è ancora più confortevole se il logo Prémamaxx viene posizionato sull'estremità della vostra spalla (non sul collo)
- c Sollevate il bambino prendendolo con la parte alta del vostro braccio, appoggiandolo contro la spalla. Inserite l'altro braccio nella fascia portabebè.
- d Ora utilizzare l'altro braccio per sorreggere il bambino. Con il braccio libero fate passare la fascia portabebè sulla schiena e il sedere del vostro bimbo. Appoggiate il bambino sul fianco con il sedere al centro della parte imbottita. Le gambe del bimbo escono dalla fascia: una gamba davanti, e l'altra dietro il vostro corpo. Sollevate la patta interna, tra le gambe del bambino.
 - Passando le mani davanti alla vostra vita, tirate la patta interna ancora verso l'alto. Attenzione: non stringete il laccio della patta inferiore, risvoltate solo la patta.
- e Tirate la patta esterna verso l'alto lungo la schiena del vostro bimbo. Bloccate il laccio della patta esterna con il fermo e fate un nodo per la parte di laccio restante.

Togliete il bimbo dalla fascia allentando il laccio della patta esterna. Non rimuovere mai la fascia portabebè finché il bimbo è ancora al suo interno.

TÄRKEÄ! SÄILYTÄ VASTAISUUDEN VARALLE

Onnittelut Premaxx-kantopussin hankinnasta

Premaxx kantopussi on miellyttävä ja turvallinen tapa lapsen kuljettamiseen. Se on käytännöllinen, helppokäyttöinen ja kaikkein luonnollisin tapa kantaa lasta. Kantopussi mahdollistaa lapselle pehmeän siirtymän äidin vatsan suojista ulkomaailmaan. Kantopussin lapselle tarjoama turvallisuuden tunne on parasta mitä voit lapsellesi antaa!

TURVALLISUUS

- lue ja noudata kaikkia tässä annettuja ohjeita
- Premaxx kantopussi on testattu ja täyttää NF S 54-006 turvallisuusvaatimukset
- Kantopussia voidaan käyttää heti syntymästä lähtien siihen asti kunnes lapsi painaa 15 kg
- Pussin kangas on 100 % puuvillaa. Värjäyksessä ei ole käytetty Atso-väriaineita.
- Kiinnitysolki on ISO 9001 -standardin mukainen ja kestää 115 kg painon.

VAROITUS

Pussi on korkealaatuinen hollantilainen tuote, ja se on suunniteltu jokaista yksityiskohtaa myöten huolella. Tarkista silti pussi virheiden varalta ennen käyttöönottoa. Kuten muutkin tekstiilituotteet, vauvan pussi kuluu käytön ja pesujen myötä. Tarkista sen vuoksi säännöllisesti että pussi ja soljet ovat hyvässä kunnossa. Suosittelemme uuden kantopussin hankkimista yli neljä vuotta vanhan pussin tilalle.

Pussi on suunniteltu vain vauvan kantamiseen. Käyttö muuhun tarkoitukseen ei ole suositeltavaa ja tapahtuu omalla vastuulla. Jos tuotetta käytetään väärin tai muunnellaan itse, tuoteturvallisuus ei ole valmistajan vastuulla.

- Älä koskaan käytä pussia pyöräillessä, autolla ajaessa, takin sisällä, ruokaa laittaessa tai urheillessa
- Säilytä aina näköyhteys lapsen ja muista huomioida lapsi tuotetta käytettäessä
- Sinun ja lapsesi liikkeet saattavat vaikuttaa tasapainoosi
- Ole varovainen nojattessasi tai kumartuessasi eteenpäin pussia käyttäessäsi
- Ole varovainen kun puuet ja riisut kantopussin

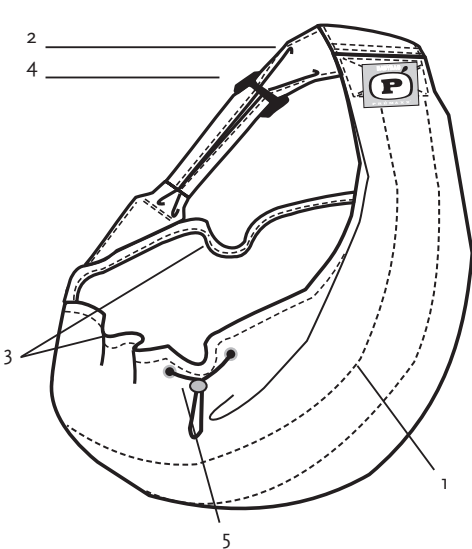

1. patjakerros
2. olkahihna
3. siivekkeet
4. hammastettu solki
5. narulukko

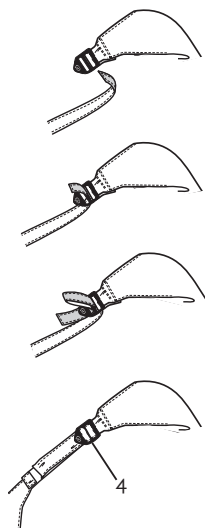

MAKUUASENTO: 0-5 kk (p2-3)

Vauva on kantopussissa luonnollisessa kohtuasenossa ja hoitajansa lähellä lämmössä ja turvassa. Tämä takaa vauvalle mahdollisimman miellyttävän ja turvallisen olon.

- 1 Pujota Premaxx-kantopussi pään yli olkapäälle siten että Premaxx merkki asettuu olkapään kohdalle ja soljet tulevat selän puolelle. Pussin tulee sijoittua vatsan korkeudelle. Säätö ks. kohta 2
- 2 Säädä hammastetulla soljella.
- 3 Siirrä Premaxx merkkiä olkapäältä selän puolelle niin näet lapsen paremmin
- 4 Kiristä pussin vatsan puoleisen siivekkeen naru narulukolla ja tee solmu ylimenevän narun päähän
- 5 Aseta vauva pussiin siten että lapsen pää on olkapään ylimenevän hihnan puolella. Silloin, kun pienokaisen pää on rinnan korkeudella ja keskellä patjaa, on asento mukavin sekä vauvalle että kantajalle.
- 6 Vedä sisempää siivekettä ylöspäin
- 7 Kiristä pussin ulomman siivekkeen naru narulukolla ja tee solmu ylimenevän narun päähän

Nosta lapsi pussista pois löysentämällä pussin ulkoreunan kiristysnyöriä. Älä koskaan irrota pussia ennen kuin vauva on nostettu pussista pois.

ASENTO: 5-18 kk (p4-5)

Lapsen kantaminen kantopussissa istuma-asenossa vastaa lapsen luonnollista kantamista: istuma-asenossa tukeutuen lantioon

- a Pujota Premaxx-kantopussi pään yli olkapäälle siten että Premaxx merkki asettuu olkapään kohdalle ja soljet tulevat selän puolelle. Pussin tulee sijoittua lantion korkeudelle. Säätö ks. kohta 2
- b Säädä hammastetulla soljella.
Lapsen kantaminen istuma-asenossa on mukavinta kun Premaxx-merkki asettuu olkapään kohdalle
- c Nosta lapsi korkealle käsivarrelle olkapäätä vasten. Työnnä toinen käsi kantopussin läpi.
- d Ota lapsi toisen käden varaan ja vedä nyt vapautuneella kädellä kantopussi lapsen selän ja takapuolen alle. Tue lapsi istumaan keskelle kantopussia tukeutuen lantioosi. siten että lapsen toinen jalka tulee selän ja toinen vatsan puolelle. Vedä pussin alemmaa siivekettä sisäänpäin lapsen jalkojen välistä.
- Työnnä käsi vatsan editse ja vedä tätä kautta alemmaa siivekettä vielä ylempäksi. Huomaa: Älä kiristä narua, nosta vain pussin siivekettä.
- e Nosta ulompaa siivekettä ylös lapsen selän taakse ja kiristä naru narulukolla ja tee solmu ylimenevän narun päähän

Nosta lapsi pussista pois löysentämällä pussin ulkoreunan kiristysnyöriä. Älä koskaan irrota pussia ennen kuin vauva on nostettu pussista pois.

VIKTIG! BEHÅLL FÖR FRAMTIDA BRUK

Gratis till ditt val av Premaxx-bärpåse

Med Premaxx-bärpåse kan man bära barnet bekvämt och säkert. Den är praktisk och enkel att använda och bjuder det mest naturliga sättet att bära barn. Bärpåsen möjliggör att barnet lugnt kan vänja sig till livet utanför moderns trygga moderliv. Den trygghet som barnet får känna i en bärpåse är det bästa som du kan erbjuda ditt barn!

Säkerhet

- Läs och följ alla de instruktioner som ges här
- Premaxx-bärpåse är testad och den uppfyller NF S 54-006 säkerhetskrav
- Bärpåsen går att använda genast från födelsen tills barnet väger 15 kg.
- Tyget är 100 % bomull och det har färgats utan azofärger.
- Spännena följer ISO 90001 –standarderna och de tål en vikt på 115 kg.

Varning

Påsen är en högkvalitativ holländsk produkt och den har planerats väldigt noggrant. Trots detta bör du för säkerhets skull kontrollera påsen och läsa bruksanvisningen innan du tar påsen i bruk. Så som också andra textilprodukter slits också babyens bärpåse på grund av användning och tvätt. Därför bör du alltid innan bruket granska att påsen och låsarna är i gott skick. Vi rekommenderar att efter fyra års bruk skaffa en ny bärpåse.

Påsen är avsedd bara för att bära barn. Användning för övriga ändamål rekommenderas inte och sker på eget ansvar. Om ägaren använder produkten felaktigt eller ändrar den själv är tillverkaren inte längre ansvarig för produktsäkerheten.

- Använd aldrig bärpåsen under ytterjackan, i bilen, då du cyklar, lagar mat eller sportar.
- Behåll alltid synkontakt med barnet och kom ihåg att iaktta barnet då du använder påsen.
- Din och ditt barns rörelser kan påverka på balansen.
- Var försiktig när du stöder eller lutar dig framåt med bärpåsen.
- Var försiktig när du klär på och klär av bärpåsen på dig.

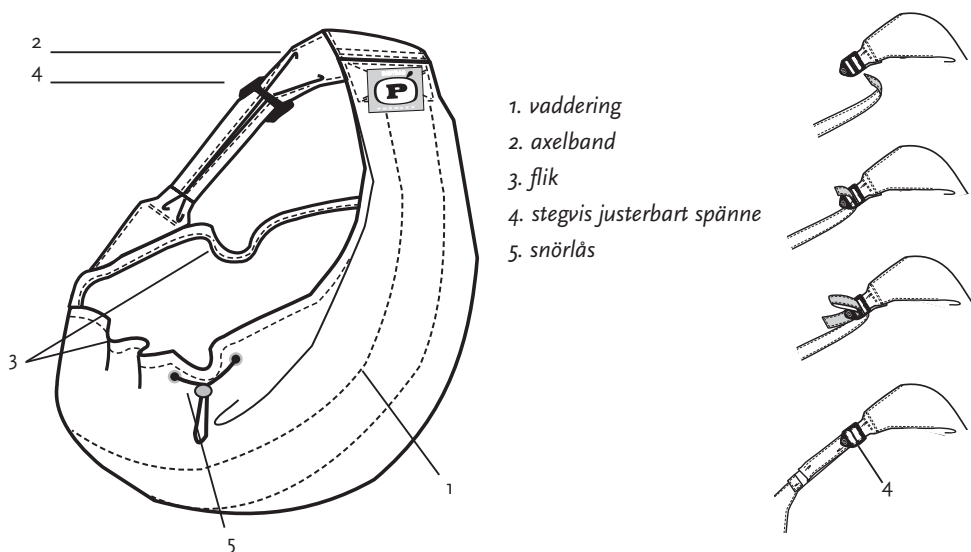

Liggande ställning: 0-5 månader (p2-3)

Babyn ligger i bärpåsen i naturlig fosterställning, nära sin skötare i värme och trygghet. Detta innebär att babyn har en så behaglig och trygg känsla som möjligt.

- 1 Trä Premaxx-bärpåsen över huvudet och högra eller vänstra armen och låt påsen hänga över axeln. Kontrollera att Premaxx-märket ligger på axeln och att justeringsspännena är på ryggsidan. Påsen skall hänga på din maghöjd. Om justeringen, se punkt 2.
- 2 Justera bandet lämpligt med hjälp av det stegvis justerbara spännet.
- 3 Vrid Premaxx-märket från axeln mot ryggen så att du bättre kan se barnet
- 4 Spänn det snör som är i fliken närmast magen med snörlåset och knyt fast snörändan
- 5 Ställ babyn i påsen på det sättet att barnets huvud är på samma sida som axelbandet. När den lilles huvud är på din brösthöjd och i mitten av påsens vaddering är ställningen bekvämast för både babyn och bäraren.
- 6 Dra den inre fliken oppåt
- 7 Spänn snöret på påsens yttre flik med snörlåset och knyt fast snörändan. Babyn är nu i påsen i den trygga ställningen som är bekant för babyn från fosterlivet.

Lyft barnet ur påsen genom att lösa på spänningssnöret i påsens ytterkant. Lösgör aldrig påsen innan barnet har lyfts ut ur påsen.

Sittande ställning 5-18 månader (p4-5)

Att bära barnet i bärpåsen i sittande ställning motsvarar det naturliga sättet att bära över 5 månader gamla barn: barnet sitter på din höft.

- a Trä Premaxx-bärpåsen över huvudet och högra eller vänstra armen och låt påsen hänga över axeln på det sättet att Premaxx-märket blir på axeln och justeringsspännena på ryggsidan. Vadderingen skall ligga på höftens höjd. Om justeringen, se punkt 2.
- b Justera bandet lämpligt med hjälp av det stegvis justerbara spännet.
Som bekvämast är det att bära barnet i sittande ställning då Premaxx-märket ligger på axeln.
- c Lyft barnet högt opp på din arm mot din axel. Trä bärpåsen över din andra arm.
- d Stöd barnet med din andra arm och dra bärpåsen under barnets rygg och rumpa med den arm som nu blivit ledig. Ställ barnet och sitta i mitten av bärpåsens vaddering på det sättet att barnet sitter på din höft. Barnets ben hänger utanför påsen: det ena på din framsida och det andra på din baksida. Dra den inre fliken inåt, mellan barnets ben.
- För din hand runt din mage och dra från det här hållet den inre fliken ännu mer oppåt med din hand. Obs: Spänn inte snöret, utan dra bara påsens flik oppåt!
- e Dra den yttre fliken opp längs barnets rygg. Spänn snöret med snörlåset och knyt snörändan.

Lyft barnet ur påsen genom att lösa på spänningssnöret i påsens ytterkant. Lösgör aldrig påsen innan barnet har lyfts ut ur påsen.

VIGTIGT: GEM DENNE BRUGSANVISNING

Gratulerer med ditt valg av BabyBag fra Premaxx

BabyBag fra Premaxx er det ideelle bæresystem; en sikker slynge, praktisk og enkelt å bruke for foreldrene. Dessuten; du kan bære ditt barn på den mest naturlige måten. BabyBag er en myk overgang fra det beskyttende miljøet inne i mammas mage til et mer selvstendig liv for babyen. Barnet ditt vil føle seg trygg og sikker, og det er det beste du kan tilby ditt barn!

SIKKERHET

- Les bruksanvisningen nøye før BabyBag tas i bruk.
- BabyBag er testet og godkjent etter NFS 54 – 006 sikkerhets standarder.
- BabyBag kan benyttes rett etter fødselen og til barnet veier maks 15 kg.
- Kun 100 % bomull. Det er brukt materiale uten AZO (Toksiner) i BabyBag'en.
- Plastfestene er i henhold til ISO 9001 standard og tåler en belastning på 115 kg.

ADVARSEL

BabyBag er et nederlandsk kvalitetsprodukt og laget med omsorg. Uansett; vær snill å sjekke din BabyBag for mulige feil før du tar den i bruk. Som alle andre tekstilprodukter er BabyBag en bruksgjenstand. Derfor må det alltid kontrolleres at både plastfestene og stoffet er i orden til en hver tid. Vi anbefaler ikke at BabyBag brukes lengre enn 4 år etter at den ble tatt i bruk første gang. BabyBag fra Premaxx skal kun benyttes som et bæresystem for babyer / barn, alt annet bruk utover det som er beskrevet er på brukers egen risiko. Premaxx fraskriver seg alt garantiansvar dersom det blir utført uautoriserte forandringer på BabyBag'en eller at den misbrukes.

Baby-Bag fra Premaxx er kun beregnet til å bære babyer. Alt annet bruk end det beskrevne er for brukers egen risiko. Hvis Baby-Bag'en ændres manuelt eller brukes forkert, bortfalder Premaxx' produktansvar.

- Brug aldrig Baby-Bag'en, når du cykler, i bilen, inde under jakken, når du laver mad, eller mens du dyrker sport.
- Lad aldrig dit barn være alene. Hold altid visuel kontakt.
- Bærerens balance kan forstyrres af bærerens egne bevægelser eller af barnets.
- Vær forsigtig, når du bøjer eller læner dig fremad.
- Vær forsigtig, når du tager Baby-Bag'en af og på.

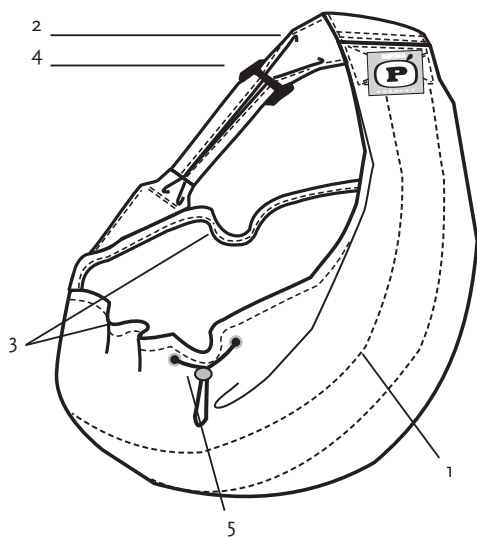

1. Madrass
2. Slyngen
3. Inner- og ytter kant
4. Festeklemme
5. Snor stopper

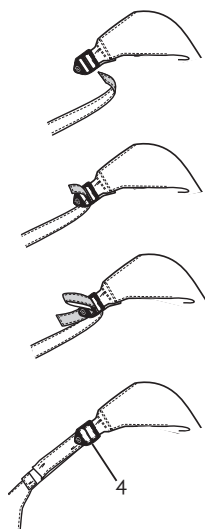

LIGGENDE : 0-5 MÅNEDER (p2-3)

Når du bærer din baby i BabyBag, er dette en identisk og naturlig stilling for en nyfødt baby, sammenlignet med fosterstilling. Kombinasjonen med nærheten til foreldrene, gjør at babyen føler seg trygg og sikker.

- 1 Ta BabyBag ved Premaxx etiketten, putt inn din venstre eller høyre arm og ditt hode gjennom slynga og heng BabyBag over din skulder. Sjekk at Premaxx etiketten er på din skulder og at plastklemmen er på ryggen. Madrassen skal være i høyde med din mage. BabyBag er lett å justere i høyden. (les trinn 2)
- 2 Juster BabyBag etter din høyde ved hjelp av festeklamma.
- 3 Hold BabyBag ved Premaxx etiketten på din skulder og snu den halvveis i fra deg. På denne måten ser du din baby bedre.
- 4 Stram snoren på innersiden med snorstopperen og fest den i ønsket lengde.
- 5 Plasser din baby i BabyBag med hodet der hvor slyngen går over din skulder. Den mest komfortable måten, både for deg og din baby, er når hodet er i brysthøyde og i midten av madrassen.
- 6 Dra innerkanten opp
- 7 Stam snoren på yttersiden med snora og fest den i ønsket stilling.

Ta babyen ut av BabyBag når du løsner snoren på utsiden av slyngen. Ta aldri av BabyBag når babyen er i slyngen.

SITTENDE : 5-18 MÅNEDER (p4-5)

Akkurat som den liggende stillingen, er den sittende stillingen identisk den naturlige måten å bære et barn fra 5 måneder eller eldre; sittende på hofta.

- a Ta BabyBag ved Premaxx etiketten, putt inn din venstre eller høyre arm og ditt hode gjennom slynga og heng BabyBag over din skulder. Sjekk at Premaxx etiketten er på din skulder og at klemmene er på ryggen. Madrassen skal være i høyde med hofta di. BabyBag er lett å justere i høyden. (les trinn 2)
- b Juster BabyBag etter din høyde ved hjelp av fekkemma. Sittestillingen er mest komfortabel når Premaxx etiketten er på toppen av skulderen.
- c Løft ditt barn opp mot din skulder. Putt inn den andre armen på innsiden av BabyBag.
- d Ta ditt barn på den ene armen og plasser babyen inn i slyngen. Med den andre armen dytter du BabyBag over rumpa og ryggen til ditt barn. Plasser barnet på hofta, med rompa på midten av madrassen. Beina til barnet vil stå ut av slynga, et på forsiden av deg og det andre på baksiden av deg. Dra kanten på innsiden opp, mellom beina til barnet.
 - Ta hånda på tvers over din mage og fra denne siden kan du dra kanten enda mer opp. Merk; at den innerste snora ikke skal strammes, bare dra i kanten.
- e Stram snoren på yttersiden langs ryggen til barnet. Stram snora på yttersiden med snorstopperen og fest den i ønsket stilling.

Løs snoren på utsiden av slyngen og ta barnet ut av BabyBag. Ta aldri av BabyBag når barnet er i slyngen.

VIKTIG – TA VARE PÅ DENNE BRUKSANVISNINGEN

Til lykke med din Prémaxx Baby-Bag.

Baby-Bag'en fra Prémaxx er et ideelt bæresystem. Det er sikkert, praktisk og nemt for forældre at anvende, og man bærer sit barn på den mest naturlige måde. Baby-Bag'en sørger for en blød overgang fra livmoderens beskyttende omgivelser til mere autonomi for din baby. Dit barn føler sig hermed i trygge og kendte omgivelser, og det er, når det kommer til stykket, det bedste, som du kan tilbyde dit barn!

SIKKERHET

- Læs brugsanvisningen før brug og følg instruktionerne nøje. Gem denne brugsanvisning.
- Prémaxx Baby-Bag'en er testet og opfylder sikkerhedskravene jf. NF S 54-006.
- Baby-Bag'en kan bruges lige efter fødslen og frem til en maksimal vægt på 15 kg/35lbs.
- De materialer, som er brugt til Baby-Bag'en, er af 100 % bomuld og Azo-fri (Toxin-Free).
- Lukningen på Baby-Bag'en har en ISO 9001 certificering og kan tåle en belastning op til 115 kg.

ADVARSEL

Baby-Bag fra Prémaxx er et hollandsk kvalitetsprodukt, som er blevet udviklet med største omhu. Ikke desto mindre bedes du, inden brug, kontrollere Baby-Bag'en med henblik på eventuelle mangler. Som alle andre tekstilprodukter, udsættes Baby-Bag'en for naturlig slitage gennem brug og vask. Vær derfor altid opmærksom på, at lukningen og stoffet altid er i god stand. Vi anbefaler, at Baby-Bag'en i hvert fald ikke bruges i mere end fire år efter købsdatoen.

- Brug aldrig BabyBag når du sykler, kører bil, under klærne, når du lager mat eller trener.
- Forlat aldrig barnet uden opsyn; ha altid nærkontakt med din baby.
- Balansen til den som bærer kan bli annerledes enn ellers og kan ha innvirkning på deg og ditt barn.
- Vær forsiktig når du bøyer deg eller lener deg forover.
- Vær forsiktig når du tar på eller tar av selen.

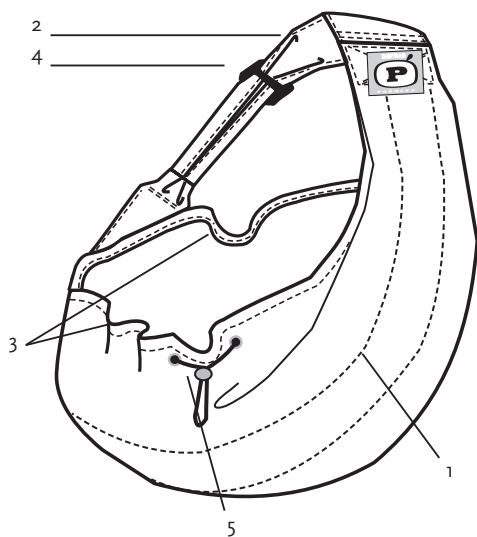

1. Madras
2. Skuldelsele
3. Sideflapper
4. Justeringsspænde
5. Snorblokering

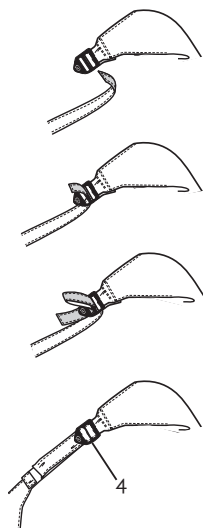

LIGGEPOSITION: 0-5 MÅNEDER (p2-3)

Når barnet er i Baby-Bags liggeposition, er dets holdning identisk med et nyfødt barns naturlige holdning, nemlig fosterstillingen. Denne holdning, kombineret med forældrenes direkte nærvær, sørger for, at dit barn føler sig sikker og trygt!

- 1 Hold Baby-Bag'en fast i Prémaxx-mærket, stik din venstre eller højre arm og hoved gennem skuldarselen og hæng Baby-Bag'en over skulderen. Sørg for, at Prémaxx-mærket ligger på din skulder, og spændet sidder på ryggen. Madrassen skal hænge på højde med din mave. Baby-Bag'en er nem at justere i længden: se trin 2.
- 2 Justér Baby-Bag'en med justeringsspændet.
- 3 Tag fat i Baby-Bag'en ved Prémaxx-mærket på din skulder og drej den en halv omgang udad. På den måde kan du bedre se dit barn.
- 4 Justér snoren på den inderste sideflap med snorblokeringen og slå en knude i den resterende del af snoren.
- 5 Læg dit barn i Baby-Bag'en med hovedet i den ende, hvor skuldarselen går over skulderen. Den mest komfortable måde både for dig og dit barn er, hvis hovedet er i brysthøjde og på madrassens mellemste bane.
- 6 Træk den inderste sideflap opad.
- 7 Justér snoren på den yderste sideflap med snorblokeringen og slå en knude på den resterende del af snoren.

Ved at slække på snoren på den yderste sideflap kan du tage dit barn op af Baby-Bag'en. Du må aldrig tage Baby-Bag'en af, mens dit barn ligger i den.

SIDDEPOSITION: 5 – 18 MÅNEDER (p4-5)

Med Baby-Bags siddeposition er barnets holdning også identisk med den naturlige måde at bære et barn på fem måneder eller ældre på, nemlig siddende på din hofte.

- a Hold Baby-Bag'en fast i Prémaxx-mærket, stik din venstre eller højre arm og hoved gennem skuldarselen og hæng Baby-Bag'en over skulderen. Sørg for, at Prémaxx-mærket ligger på din skulder, og spændet sidder på ryggen. Madrassen skal hænge på højde med din hofte. Baby-Bag'en er nem at justere i længden: se trin B.
- b Juster Baby-Bag'en med justeringsspændet. Siddepositionen er mest komfortabel, hvis Prémaxx-mærket sidder oven på skulderen.
- c Løft dit barn højt op på armen, mod din skulder. Stik den anden arm gennem Baby-Bag'en.
- d Sæt dit barn over på den anden arm og træk med den frie hånd Baby-Bag'en over dit barns ryg og bagdel. Sæt barnet på din hofte med bagdelen midt på madrassen. Benene hænger ud af Baby-Bag'en: ét ben foran og ét ben bag din krop. Træk herefter den nederste sideflap indad, mellem barnets ben.
 - Træk den yderste sideflap yderligere opad ved at føre din hånd langs maven og trække via den side. NB: Du skal ikke trække den inderste sideflaps snor opad, kun selve sideflappen.
- e Træk den yderste sideflap opad langs med barnets ryg. Justér snoren på den yderste sideflap med snorblokeringen og slå en knude på den resterende del af snoren.

Ved at slække på snoren på den yderste sideflap kan du tage dit barn op af Baby-Bag'en. Du må aldrig tage Baby-Bag'en af, mens dit barn ligger i den.